



# LAVAVAJILLAS DE ARRASTRE DE CESTAS SRC-1800

67/100 cestos/hora (hasta 1.800 platos/hora)



LAVADO DE LA VAJILLA  
LAVAVAJILLAS DE ARRASTRE DE CESTAS



## CARACTERÍSTICAS

- ✓ Construcción en acero inoxidable
- ✓ Arrastre central de acero inoxidable equipado con un limitador de par por fricción en caso de bloqueo.
- ✓ Separación de las distintas zonas con cortinas intermedias.
- ✓ Arranque automático.

### Economía

- ✓ Economizador de aclarado.
- ✓ Reductor de presión para la regulación de la cantidad de agua del aclarado.
- ✓ Paradas automáticas programadas si no hay carga.
- ✓ Parada y temporización del arrastre al actuar el micro de fin de carrera.

### Limpieza y mantenimiento

- ✓ Amplia puerta de apertura asistida, permitiendo el acceso para limpieza e inspección.
- ✓ Tubos y boquillas fácilmente desmontables para su limpieza.
- ✓ Filtros de acero inoxidable.
- ✓ Vaciado simple del calderín soltando simplemente una manguera.
- ✓ Facilidad de detección de averías mediante pilotos indicadores.
- ✓ Facilidad de reparación sin retirar la máquina de su emplazamiento.

### Lavado

- ✓ Tubos de lavado con boquillas embutidas de acero inoxidable.
- ✓ Boquillas de alta eficiencia y durabilidad sin desgaste.
- ✓ Potente bomba de lavado en posición vertical que permite su autovaciado.
- ✓ Facilidad de instalación del dosificador, con entrada preparada en cuba.
- ✓ Tubos de aclarado desmontables con difusores en acero inoxidable de gran poder difusor.
- ✓ Llenado automático del calderín sin riesgo de avería en las resistencias.
- ✓ Control de temperatura con sondas de gran precisión.
- ✓ Visualización y ajuste de temperaturas de lavado y aclarado en el display digital, pulsando una tecla.
- ✓ Facilidad de instalación del dosificador, con entrada preparada en el calderín.

## ACCESORIOS

- |   |  |
|---|--|
| <input type="checkbox"/> Módulos de secado                              | <input type="checkbox"/> Mesa simple salida                  |
| <input type="checkbox"/> Descalcificadores manuales                     | <input type="checkbox"/> Mesa de rodillos (salida)           |
| <input type="checkbox"/> Descalcificadores automáticos                  | <input type="checkbox"/> Curva mecanizada (salida)           |
| <input type="checkbox"/> Cesta 500 x 500                                | <input type="checkbox"/> EV Extractor de vahos               |
| <input type="checkbox"/> Insertos / Suplementos / Otros                 | <input type="checkbox"/> CV Condensador de vahos             |
| <input type="checkbox"/> Mesas de carga en ángulo para trenes de lavado | <input type="checkbox"/> Módulo de secado en ángulo          |
| <input type="checkbox"/> Mesas centrales de desbarace                   | <input type="checkbox"/> CA copa de aspiración para SRC-1800 |

## DESCRIPCIÓN COMERCIAL

Modelo compacto. Especialmente indicado para espacios reducidos.

2 velocidades.



**sammic** | es.sammic.com  
Fabricante de Equipos para Hostelería

Polígono Basarte, 1. Tel. +34 943 15 72 36  
20720 Azkoitia, Spain sales@sammic.com



Proyecto	Fecha
Ref.	Uds.
Aprobado	

ficha de producto  
actualizado 01/02/2019



# LAVAVAJILLAS DE ARRASTRE DE CESTAS SRC-1800

67/100 cestos/hora (hasta 1.800 platos/hora)



## ESPECIFICACIONES

### Producción

- ✓ Producción cestas/hora: 100
- ✓ Producción platos/hora: 1800

### Lavado

- ✓ Temperatura: 55 °C - 65 °C
- ✓ Capacidad cuba lavado: 80 l
- ✓ Potencia de la bomba: 2 Hp / 1500 W
- ✓ Resistencia calentamiento lavado: 7500 W

### Aclarado

- ✓ Temperatura: 80 °C - 90 °C
- ✓ Consumo agua: 270 l/h
- ✓ Resistencia calentamiento aclarado: 18000 W
- ✓ Capacidad del calderín: 20 l

### Arrastre

- ✓ Potencia motor arrastre: 0.25 Hp / 180 W

### Potencia

- ✓ Potencia total módulo central: 27135 W

### Dimensiones exteriores

- ✓ Ancho: 1180 mm
- ✓ Fondo: 829 mm
- ✓ Alto: 1430 mm

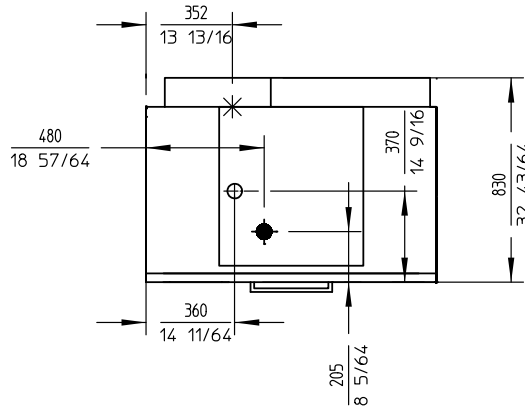
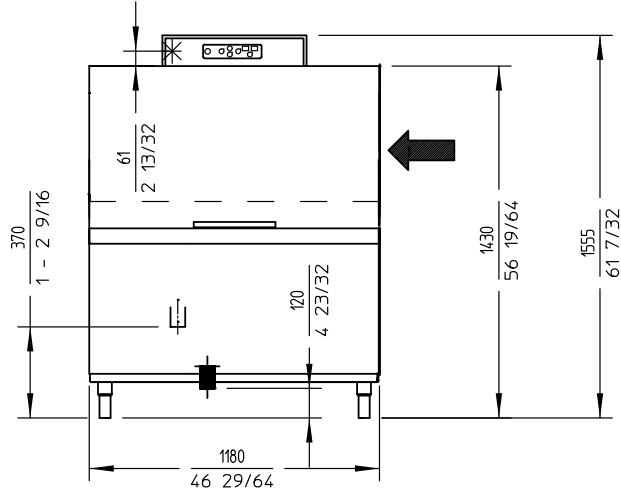

**Peso neto:** 200 Kg

**Entrada agua:** 3/4 "

**Diámetro de desagüe:** 1 1/2 "

**Nivel de ruido a 1 m.:** 71 dB(A)

**Accesorios opcionales**

- ✓ Módulo de secado: TS-600

✓ Sistema de extracción: CA/EV/CV

✓ Mesas

## MODELOS DISPONIBLES

1302400 Lavavajillas SRC-1800D 400/50/3N (carga derecha)

1302419 Lavavajillas SRC-1800I 400/50/3N (carga izquierda)

\* Consulte para versiones especiales

**sammic** | es.sammic.com  
Fabricante de Equipos para Hostelería

Polígono Basarte, 1. Tel. +34 943 15 72 36  
20720 Azkoitia, Spain sales@sammic.com



Proyecto

Fecha

Ref.

Uds.

Aprobado

LAVADO DE LA VAJILLA  
LAVAVAJILLAS DE ARRASTRE DE CESTAS

ficha de producto  
actualizado 01/02/2019